

## Zastosowanie:

Kondensator z niskostratnym dielektrykiem z metalizowanego polipropylenu impregnowany w biodegradalnym oleju, posiadający zdolność do samoregeneracji, skonstruowany został jako kondensator filtru LC.

## Dane techniczne:

Pojemność znamionowa	45 $\mu$ F
Tolerancja pojemności	-0 +10%
Napięcie znamionowe	3300 V DC
Maksymalne napięcie pracy	5000 V DC
Maksymalne napięcie pracy przy 50Hz	1500 V
Powtarzalne napięcie szczytowe	4000 V
Niepowtarzalne napięcie szczytowe	8000 V
du/dt	100 V/ $\mu$ s
Maksymalny prąd pracy	80 Arms
Powtarzalny prąd szczytowy (włączenie)	10 kA
Niepowtarzalny prąd szczytowy (wyłączenie)	20 kA
Wytrzymałość napięciowa	
- pomiędzy zaciskami	12000 V DC / 2 s
- do obudowy	15000 V AC / 60 s
Tangens kąta stratności (f = 50 Hz)	<0.001
Oczekiwana długość życia (97%) w temperaturze (40°C)	100000h

## Kategoria klimatyczna:

Najniższa temperatura pracy	-40°C
Najwyższa temperatura pracy	+55°C
Najniższa temperatura składowania	-55°C
Najwyższa temperatura składowania	+85°C
Chłodzenie	naturalne
Obudowa	prostokątna GREY RAL
Przybliżona waga	<30 kg
Hermetyzacja	olej bez chlorków i PCB
Kondensator nie zawiera PCB	

Norma obowiązująca PN-EN 61881 "Zastosowania kolejowe-Tabor-Kondensatory do energoelektroniki".

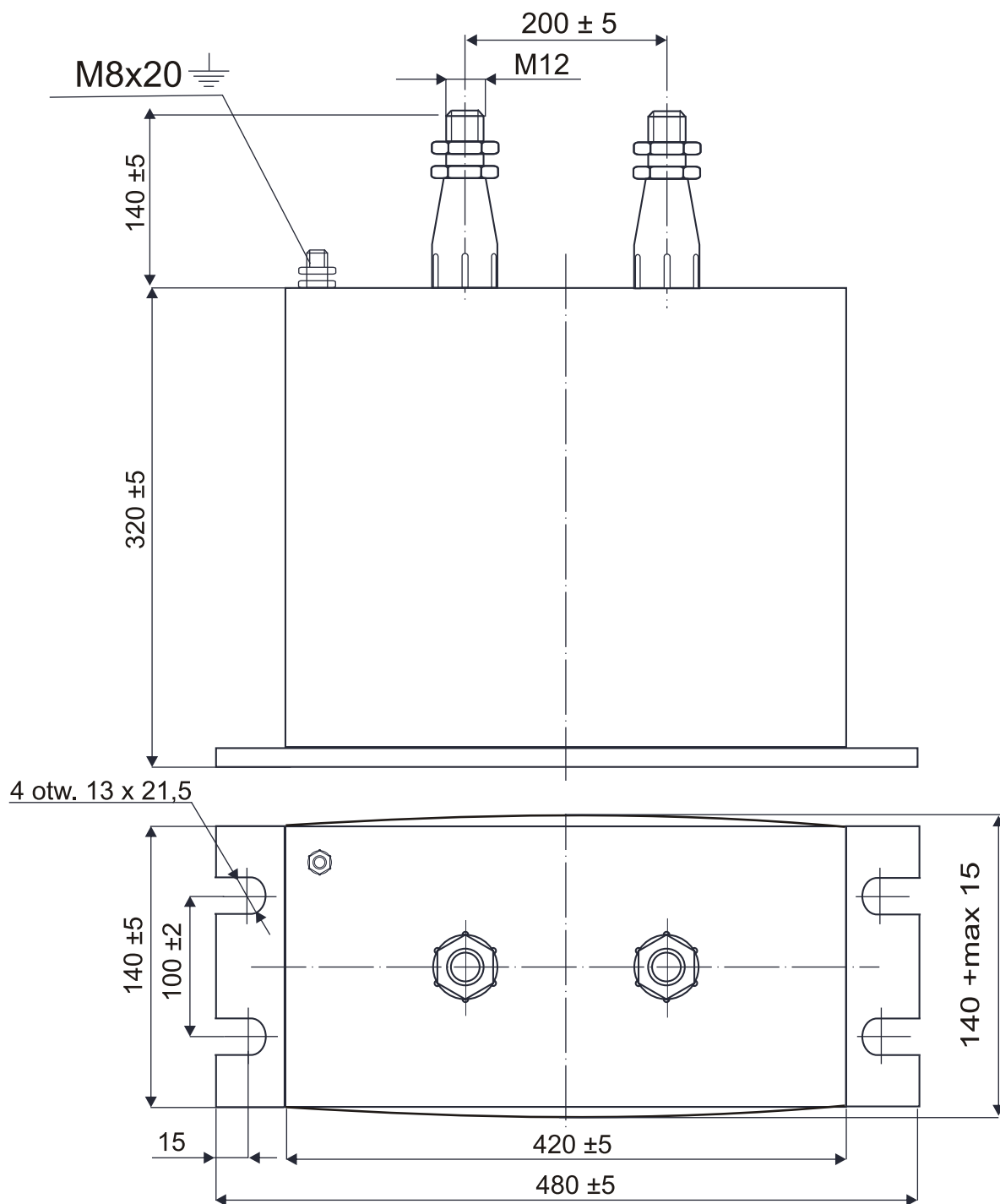

\* Możliwe również wykonanie z przekaźnikiem ciśnieniowym 0,1A/ 250V styk zwarty wg VDE test 1250VDC

# MITRA

Spółka z o. o.  
99-300 Kutno; ul. Grunwaldzka 1  
tel./fax: 24 253 60 71  
tel. 24 355 13 36  
<http://www.mitra.com.pl>  
e-mail: [mitra@mitra.com.pl](mailto:mitra@mitra.com.pl)